

 TRANSPORTADOR MODULAR DE RODILLOS MOTORIZADOS

 MOTORIZED ROLLER MODULAR CONVEYOR

 CONVOYEUR MODULAIRE À ROULEAUX MOTORISÉS

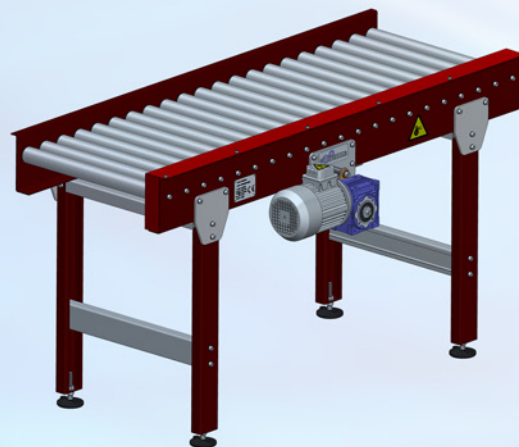
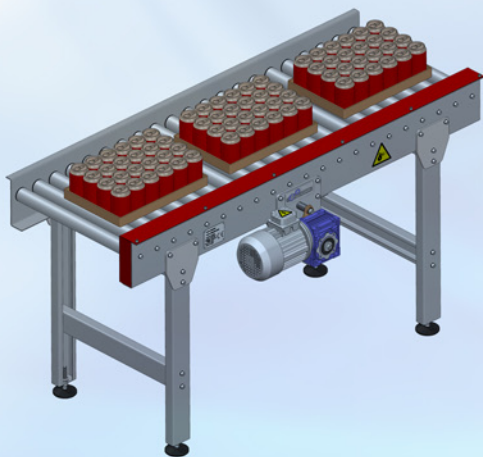
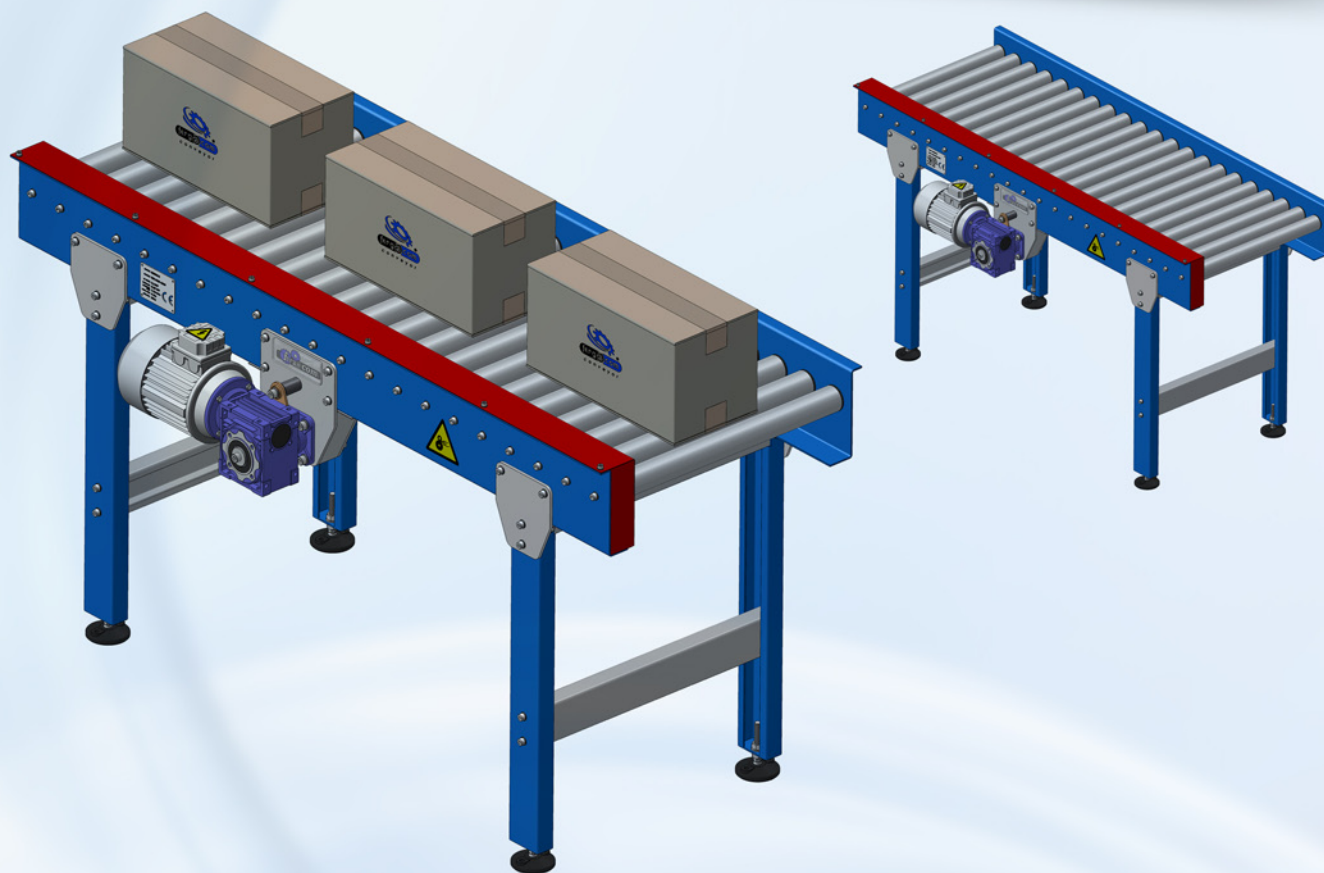

Características

Transportador modular recto de rodillos accionados para procesos de packing, perteneciente al grupo de máquinas para la manutención. Puede transportar cajas, bandejas, contenedores de plástico, paquetes... Los rodillos favorecen un transporte seguro y silencioso de la carga. Amplias posibilidades en configuración de diseño, módulos ampliables, diferentes pasos de rodillos, acabados...

Diseño actual, robusto y al mismo tiempo elegante, ensamblado totalmente por tornillería. Bajo coste de mantenimiento. Acceso rápido para inspección o sustitución de piezas.

EQUIPAMIENTO ESTÁNDAR

- Estructura robusta y sólida, ensamblada por tornillería, construida en acero galvanizado, en espesores de 3 y 6 mm.
- Pies de apoyo termoplásticos de fijación, con regulación en nivel y altura.
- Rodillo metálico cincado, en D-50 mm, con bujes termoplásticos.
- Par transmisión rodillos paso a paso por cadena.
- Grupo moto-reductor de transmisión directa y velocidad fija. Potencia instalada 0.37 Kw.
- Guías de paso las propias de la estructura, 50 mm sobre el rodillo.

EQUIPAMIENTO OPCIONAL

- Acabado estructura:
 - En acero decapado y pintado RAL a elegir.
 - En acero Inoxidable AISI-304 - AISI-316.
- Juego de soportes para detectores.
- Guías laterales con regulación manual.
- Automatización completa, para integración en una línea automatizada.

Characteristics

Roller-driven straight modular conveyor for packing processes belongs to the support machines group. It can transport boxes, trays, plastic containers, packages... Rollers make a safe and quiet transport of the load. Extensive configuration options of design, sections can be added, different rollers steps, finishes...

Compact, modular design, totally expandable, assembled by screws. Low maintenance costs. Allows quick access to inspection or replacement of rollers.

STANDARD EQUIPMENT

- Robust, solid structure assembled by screws and made of galvanized steel in thicknesses of 3 and 6 mm.
- Thermoplastic supporting feet for attachment, level and height are adjustable.
- D-50 mm zinc metallic tapered roller with thermoplastic bushings.
- Step by step roller transmission torque by chain.
- Gear motor of direct transmission and fixed velocity. Installed power: 0.37 Kw.
- Structural features by load progressing guides, about 50 mm on the roll.

OPTIONAL EQUIPMENT

- Structure finish:
 - In pickled steel, painted in RAL colours of your choice.
 - In AISI-304-AISI-316 stainless steel.
- Set of brackets for detectors.
- Manual adjustable lateral guides.
- Full automation for integration into an automatic line.

Caractéristiques

Conveyeur modulaire droit à rouleaux entraînés pour processus de packaging, appartenant au groupe de machines pour la nourriture. Il peut transporter des boîtes, des barquettes, des conteneurs en plastique, des colis... Les rouleaux favorisent une translation sûre et silencieuse de la charge. Grandes possibilités pour configurer le design, les modules qui peuvent être agrandis, les différents passages des rouleaux, les finitions...

Design actuel, robuste, et en même temps, élégant, entièrement assemblé par vis. Faible coût d'entretien. Accès rapide pour contrôle ou remplacement des pièces.

ÉQUIPEMENT STANDARD

- Structure forte et robuste, l'assemblage est réalisé par vis, construite en acier galvanisé avec des épaisseurs de 2 et 6 mm.
- Pieds thermoplastiques de fixation, avec réglage du niveau et en hauteur.
- Rouleau métallique zingué de D-50 avec douilles thermoplastiques.
- Rouleaux avec transmission du couple rouleau à rouleau par chaîne.
- Module d'entraînement moto-reducteur à transmission directe et vitesse fixe. Puissance installée: 0.37 Kw.
- Guides intégrées à l'armature, à 50 mm sur le rouleau.

ÉQUIPEMENT OPTIONNEL

- Structure:
 - En acier décapé et peint RAL à choisir.
 - En acier inox AISI-304 - AISI-316.
- Assortiment de supports pour détecteurs.
- Guides latérales avec réglage manuel.
- Automatisation complète, pour l'intégration dans une ligne automatisée.

Dimensiones estándar / Standard dimensions / Dimensions standard

 TRANSPORTADOR MODULAR DE RODILLOS MOTORIZADOS	TRM-PP
 MOTORIZED ROLLER MODULAR CONVEYOR	
 CONVOYEUR MODULAIRE À ROULEAUX MOTORISÉS	

REFERENCIA REFERENCE RÉFÉRENCE	DIMENSIONES / DIMENSIONS / DIMENSIONS			
	LT	AU	H	P
TRM-PP/50.50.10	1.000	500	750/800	90
TRM-PP/50.50.15	1.500			
TRM-PP/50.50.20	2.000			
TRM-PP/50.50.25	2.500			
TRM-PP/50.50.30	3.000			
TRM-PP/50.50.35	3.500			
TRM-PP/50.50.40	4.000			
TRM-PP/50.50.45	4.500			
TRM-PP/50.50.50	5.000			

Dimensiones en mm. / Dimensions in mm. / Dimensions en mm.

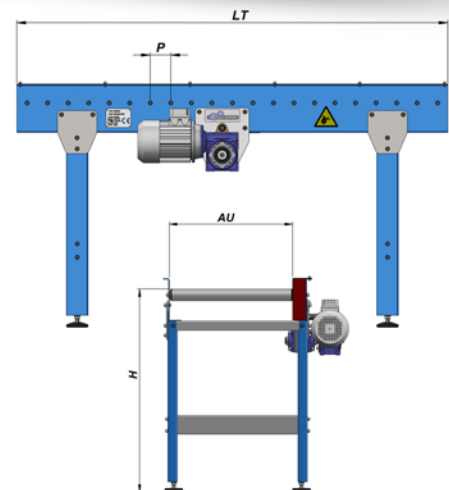

Bajo demanda se puede suministrar otras dimensiones
Other dimensions can be supplied on demand
D'autres dimensions peuvent être fournis sous demande